

Microfone sem fios J11

Manual do utilizador

Introdução

Obrigado por escolher o nosso produto. Este produto é um microfone sem fios inteligente que proporciona uma saída de gravação de qualidade profissional. É “Plug and play”, o que significa que não requer a instalação de qualquer aplicação no seu telemóvel.

Utilizações múltiplas: Pode ser utilizado em transmissões em direto online, gravação de vídeos para o seu Vlog, entrevistas em programas, gravações, vídeos tutoriais e outras ocasiões. Este produto é composto por três partes: caixa de carregamento, extremidade de transmissão e extremidade de receção do microfone (como mostrado na figura abaixo, alguns modelos podem não ter caixa de carregamento, o item real pode variar um pouco do que é mostrado na imagem).

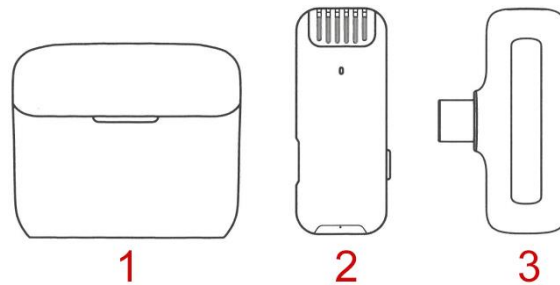

1. Caixa de carregamento
2. Microfone de transmissão
3. Recetor

Esquema de identificação

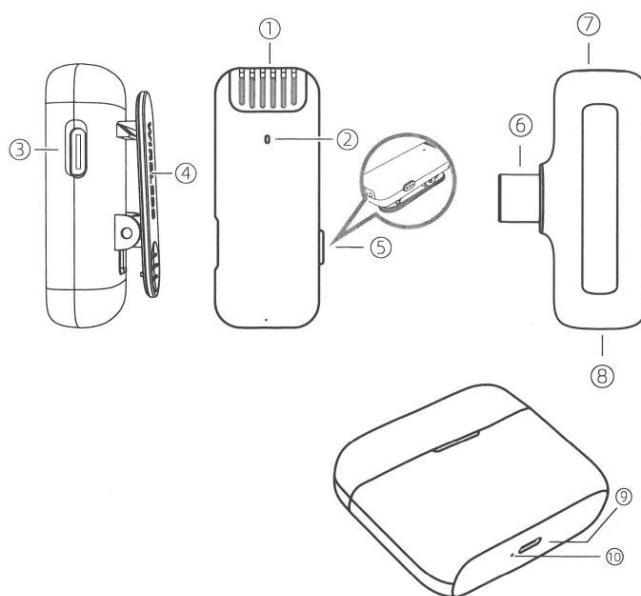

1. rede à prova de vento
2. indicador de microfone
3. Porta de carregamento tipo C do microfone
4. Braçadeira para microfone.
5. Botão de comutação
6. Porta tipo C para ligação ao telemóvel
7. Indicador do recetor
8. Recetor
9. Luz indicadora da caixa de carga
10. Porta de carregamento tipo c na caixa

Modo de utilização

Passo 1: Ligar o recetor à porta do telemóvel.

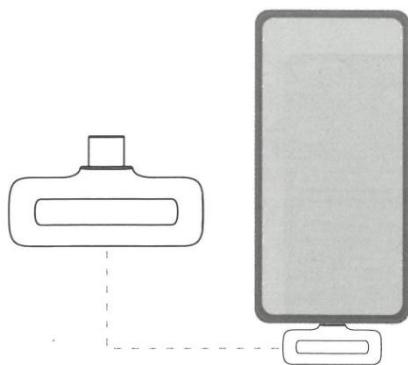

Passo 2: Prima o botão de ligação do microfone, a luz indicadora fica verde e, em seguida, a unidade liga-se.

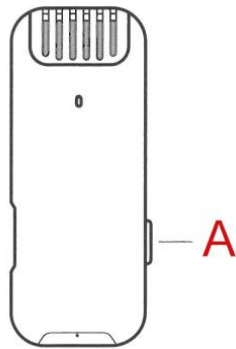

A. Tecla do interruptor

Passo 3: Agora, a luz indicadora verde do recetor está sempre acesa; abra a câmara do telefone, a aplicação Live ou outras aplicações e utilize o microfone para captar o som.

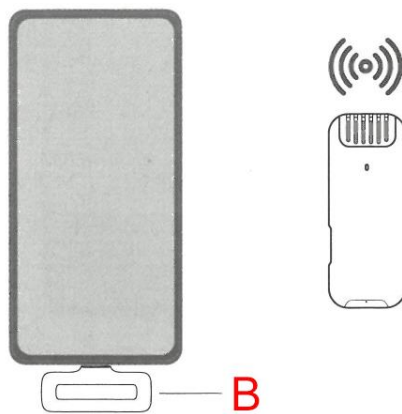

B. Indicador luminoso verde sempre aceso

Nota especial: Para utilização na porta: se o telemóvel estiver com pouca energia durante uma transmissão em direto, pode ser carregado diretamente através da porta Type-C.

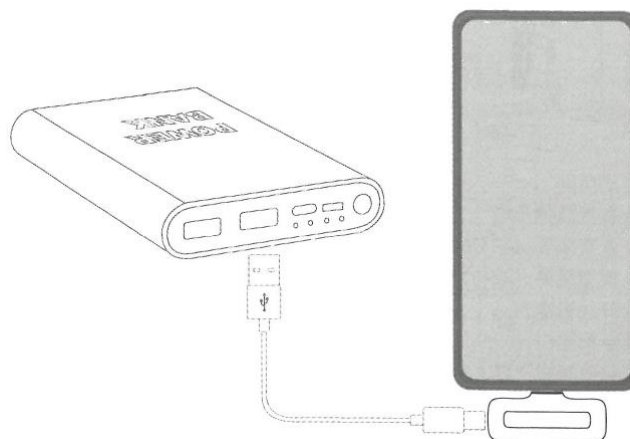

Função, botão e indicador LED

Transmissor de microfone:

Ligar: Prima o botão de alimentação durante 3 segundos, a luz LED acende-se alternadamente a vermelho e verde.

Desligar: Premir o botão de alimentação durante 3 segundos, todas as luzes se apagam também.

Desemparelhamento: a luz LED alterna entre vermelho e verde.

Ligação: Insira o dispositivo na porta do telemóvel e ligue a alimentação.

Alterar o nível de redução de ruído: Prima o botão para escolher um de 3 níveis:

Nível 1: A luz verde pisca uma vez.

Nível 2: A luz verde pisca duas vezes.

Nível 3: A luz verde pisca três vezes.

Reverberação: Clique no botão 3 vezes para ativar o modo; a luz verde apaga-se, a luz vermelha pisca uma vez e depois a luz vermelha permanece acesa.

Modo silencioso: Clique duas vezes para silenciar o microfone e clique duas vezes novamente para repor o volume; a luz verde pisca e a luz vermelha desliga-se.

Carregamento: Carregando luz vermelha acesa e luz verde apagada; quando o carregamento estiver concluído, todas as luzes se apagam.

Bateria fraca: A luz vermelha pisca a cada 10 segundos.

Recetor:

Ligado: Insira o dispositivo na porta do telemóvel e ligue a alimentação, a luz vermelha pisca.

Desligado: Retirar o dispositivo da porta do telemóvel.

Não emparelhado com o recetor: A luz vermelha pisca.

Ligado: A luz vermelha permanece acesa.